

Endur i9

1200 x 1000

Giant Pallet



Palet de carga pesada para Big Bags y cargas de hasta 1500 kg en estantería alta

Hecho de PPC resistente a los impactos, sin refuerzos metálicos, este palet es ideal para aplicaciones semihigiénicas y para aplicaciones con mucha rotación del palet tanto en circuitos abiertos como cerrados. La cubierta del palet se fabrica por inyección asistida por gas, así que las cavidades internas del palet le hacen especialmente fuerte. Esto resulta especialmente útil cuando el palet se utiliza en estanterías altas. La mejor solución para cargas pesadas y Big Bags.

Opciones de patines



> 5 patines (5R)

Opciones de cubierta



> Cubierta abierta (0D)



Estándar: insertos de goma antideslizantes en la plataforma superior e inferior



Disponible opcionalmente: bandas antideslizantes



Los bordes redondeados reducen el riesgo de daños por impacto de la horquilla



El excelente diseño garantiza una larga vida útil

Datos técnicos*1

	Nombre anterior	Soporte sobre suelo	Cubierta	Dimensiones [mm]	Cargas*2 [kg]			Peso [kg]	
					Estática	Dinámica	Estertería	PP	PO
Endur i9 (OD-5R)	Giant Pallet	5 patines	enrejillada	1200 x 1000 x 165	6000	3000	1500	26,0	—

Entrada: 4 entradas | Altura encajable: -

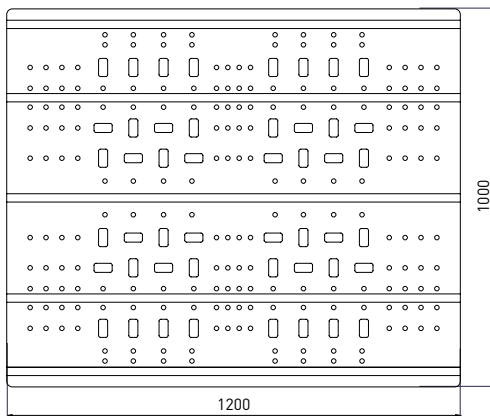

Dimensiones en mm

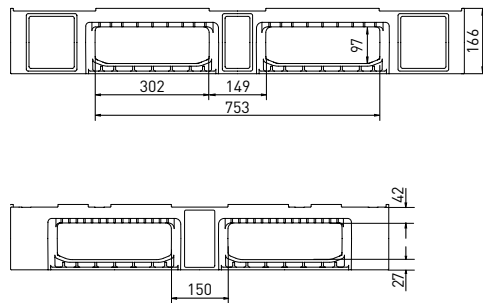

Opciones

- Color: (se puede pedir en otros colores*3) > Logotipo*3
- Seguridad anti-deslizamiento: Reborde antideslizante, banda antideslizante en la cubierta superior, tapón de goma antideslizante en la cubierta superior y en la parte inferior de la cubierta > Transpondedor RFID
> Ignífugo
- Protección contra ESD: Antiestático

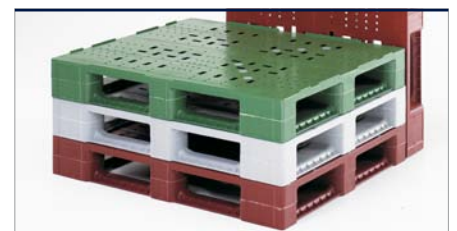

*1 Los datos pueden variar dependiendo del material utilizado y de las opciones seleccionadas. *2 Los valores orientativos indicados se basan en experiencias prácticas y pruebas realizadas según la norma ISO 8611, donde la carga está repartida sobre el palet de forma uniforme a temperatura ambiente (20°C). Distintas condiciones de aplicación producen valores divergentes que pueden comprobarse a petición del cliente. *3 Se requiere una cantidad mínima. - Almacene y utilice los palets fabricados en material PO sólo en ambientes secos. Nos reservamos el derecho a modificar las informaciones aquí indicadas sin previa notificación.