

MCP60T

El cabezal MCP60T de Marcopack es un aplicador de etiquetas especialmente diseñado para aplicaciones de alto rendimiento, cuenta con una pantalla táctil a color de fácil manejo. Robusto y fiable cabezal etiquetador fabricado en acero inoxidable, cuenta con un sistema de rodillos de acero con un soporte cortado por láser en una sola pieza. Este sistema de etiquetado puede aplicar etiquetas desde arriba, desde el lateral o desde abajo.

Configuración del cabezal etiquetador mediante su pantalla táctil de 256 colores, usted puede posicionar la etiqueta mediante varios parámetros como la velocidad de etiquetado, marcha y paro de etiqueta... Consta de alarma de rotura de etiqueta, fin de etiqueta, cálculo de producción media en tiempo real.

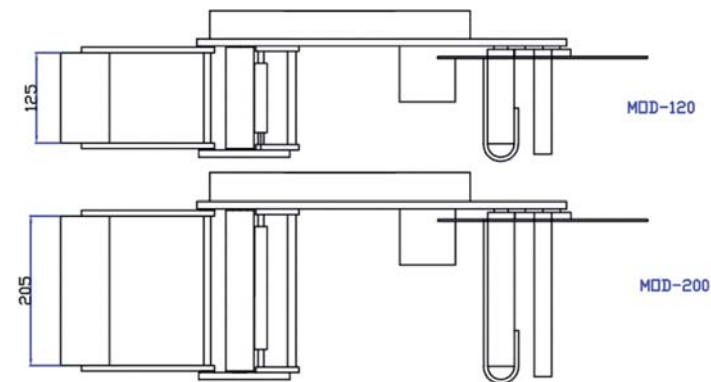
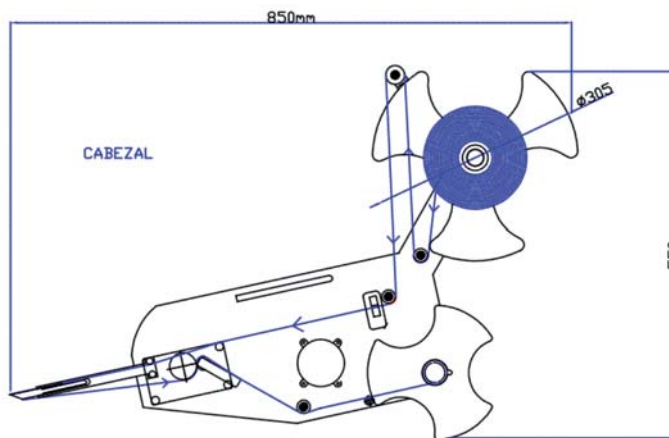

CARACTERÍSTICAS MCP60T

Velocidad de producción: Máximo 18.000 por hora.

Velocidad de dispensado: Máximo 50 metros por minuto.

Longitud de etiqueta: 12mm - indeterminado.

Ancho de etiqueta: 10mm mínimo – 120mm – 205mm máximo dependiendo del modelo.

Diámetro externo de etiquetas: 300mm. 400mm Opcional.

Diámetro interno canuto: 40 o 76mm.

Motorización: Motor paso a paso.

Aire comprimido: 6 bars con termoimpresor. Opcional.

Fuente de alimentación: 230 V, 50 – 60 Hz.

OPCIONAL:

- Sistema electroneumático de marcaje por termoimpresión para marcaje de lote, fechas de caducidad...
- Anclaje a medida para adaptar a diferentes tipos de máquinas.

MarCoPack®



MARCOPACK, S.L. - P. I. Saladar I - Avd. Central s/n 30564 Lorquí (Murcia) Spain • Tlf.: +34 902 020 048 • +34 968 692 265 - Fax: +34 968 692 053
www.marcopack.com - E-mail: marcopack@marcopack.com

Marcopack se reserva el derecho a modificar el diseño y las especificaciones de esta maquinaria ya que se trata de un producto en continuo desarrollo

